

Муниципальное бюджетное учреждение  
дополнительного образования  
«Детский этнокультурно-образовательный центр»

УТВЕРЖДАЮ  
и.о. директора МБУ ДО «ДЭКОЦ»  
Н.К.Бушуева  
«03» июня 2019 г.



Отчет о результатах деятельности  
Муниципального бюджетного учреждения  
дополнительного образования  
«Детский этнокультурно-образовательный центр»  
за 2018-2019 учебный год

г. Ханты-Мансийск- 2019

# Содержание

Введение

1. Общие сведения об учреждении
2. Содержание образовательной деятельности, уровень и направленность реализуемых общеобразовательных программ
3. Кадровое обеспечение. Аттестация. Система повышения квалификации
4. Контингент обучающихся
5. Результативность и самооценка образовательной деятельности
6. Самооценка методической деятельности учреждения
7. Заключительные выводы по результатам самообследования

Заключение

## Введение

Отчёт о результатах деятельности муниципального бюджетного учреждения дополнительного образования «Детский этнокультурно-образовательный центр» предоставляется в соответствии с Федеральным законом «Об образовании в Российской Федерации» от 29 декабря 2012 г. № 273-ФЗ. Постановлением Правительства Российской Федерации от 28 октября 2013 г. № 966 «О лицензировании образовательной деятельности», нормативными приказами и письмами Министерства образования и науки Российской Федерации, Уставом МБУ ДО «ДЭКОЦ», внутренними локальными актами.

При подведении результатов деятельности анализировались:

- образовательная деятельность центра в целом (соответствие содержания учебных планов и образовательных программ, наличие и достаточность информационной базы учебного процесса);
- воспитательная и организационно-массовая деятельность;
- методическая деятельность;
- кадровое обеспечение образовательного процесса по заявленным образовательным программам (качественный состав педагогических кадров);
- материально-техническая база

### 1. Общие сведения об учреждении

1.1. **Тип учреждения:** учреждение дополнительного образования

1.2. **Учредитель:** Департамент образования Администрации города Ханты-Мансийска и Департамент муниципальной собственности Администрации города Ханты-Мансийска

1.3 **Организационно-правовая форма:** бюджетное учреждение

1.4. **Место нахождения:**

Полное наименование учреждения: муниципальное бюджетное учреждение дополнительного образования «Детский этнокультурно-образовательный центр».

Юридический и фактический адреса: Россия, Тюменская область, Ханты-Мансийский автономный округ – Югра, 628011, г. Ханты-Мансийск, ул. Мира 52, тел/факс 32-93-88.

1.5. **Банковские реквизиты:**

МБУ ДО «Детский этнокультурно-образовательный центр»

р/с 40701810100003000001

ОКПО 83305234

ИНН 8601032795

1.6. **Телефон** 8 (34 67) 32-93-88

1.7. **e-mail:** [lylyngsoyum@yandex.ru](mailto:lylyngsoyum@yandex.ru)

1.8. **Сайт:** <http://lylyngsoyum.ru>

1.9. **Ф.И.О. руководителя:** директор Хозяинова Татьяна Савельевна.

1.10. **Ф.И.О. заместителей руководителя и методиста:** Заместитель по УВР: Бушуева Н.К., Заместитель директора по АХЧ: Замородских А.Е., методист: Белявская И.Б

2. Организационно-правовое обеспечение образовательного процесса

Устав учреждения (согласован Департаментом образования и утвержден Департаментом муниципальной собственности Администрации г. Ханты-Мансийска от 28.12.2015 г. № 1047, зарегистрирован межрайонной инспекцией Федеральной налоговой службы России № 1 по Сургутскому району 03.02.2016 г.)

Лицензия на осуществление образовательной деятельности от 23.05.2016 г., серия 86 ЛО1 № 000189, регистрационный номер 2654 по дополнительным образовательным программам.

## **2. Содержание образовательной деятельности, уровень и направленность реализуемых общеобразовательных программ**

МБУ ДО «ДЭКОЦ» (далее – центр) как учреждение дополнительного образования детей осуществляет свою деятельность в соответствии с основополагающими руководящими документами: законом «Об образовании в Российской Федерации» (Федеральный закон от 29 декабря 2012 г. N 273-ФЗ), Концепцией модернизации дополнительного образования РФ, «Типовым положением об образовательном учреждении дополнительного образования детей», образовательной программой МБУ ДО «ДЭКОЦ», Уставом учреждения и др.

Детский этнокультурно-образовательный центр – это учреждение, осуществляющее деятельность в области изучения языков, культуры и искусства коренных народов ХМАО – Югры, ханты и манси.

Основными целями и задачами Учреждения являются:

– обеспечение необходимых условий для личностного развития, укрепления здоровья, профессионального самоопределения и творческого труда детей и взрослых;

– сохранение и культуры и родных языков обско-угорских народов Ханты-Мансийского автономного округа – Югры;

– сохранение, изучение, развитие и пропаганда культуры народов

ханты и манси;

– образование и духовно-нравственное воспитание подрастающего поколения;

– формирование общей культуры личности воспитанников, их адаптации к жизни в обществе, социальным переменам;

–

Образовательная деятельность в 2018-2019 учебном году осуществляется по 15 дополнительным общеобразовательным программам 4 направленностей дополнительного образования.

- ✓ художественное;
- ✓ социально-педагогическое;
- ✓ туристско-краеведческое;
- ✓ естественнонаучное.

**Количество программ:** 17, из них:

- 1 год обучения-4;
- 2 года обучения-2;
- 3 года обучения-8;
- Более 3-х лет обучения-2.

#### **Сведения о наполняемости объединений по образовательным программам в рамках реализации муниципального задания**

№	Объединение	Срок обучения	Вид программы	количество человек	Количество групп
<b>Художественное</b>				<b>259</b>	<b>33</b>
1	Студия народных танцев «Танцы Северного сияния»	3	авторская	67	5
2	Мастерская обско-угорских наигрышей	4	авторская	38	7
3	Фольклорный театр «Най султум»	3	авторская	49	5
4	«Сорни каткве» («Золотые ручки» )	3	авторская	12	2
5	«Каркам ёшие» («Умелые ручки»	4	авторская	77	12
6	«Арт мань миркве» («Юный художник»)	3	авторская	16	2

Социально-педагогическое				111	12
7	«Этвит сам»	3	авторская	40	4
8	«Вит сам»	2	авторская	51	5
9	«Сорни ясанг»	3	авторская	20	3
Туристско-краеведческое				124	14
10	«Родные просторы»	1	авторская	61	6
11	«Луи маа»	1	авторская	63	8
12	«Югорский край»				
Естественнонаучное				40	4
13	«Манси потыр»	3	авторская	40	4
<b>ИТОГО:</b>				<b>534</b>	<b>63</b>

**Сведения о наполняемости объединений по образовательным программам по системе персонифицированного финансирования дополнительного образования**

№	Наименование программы	Срок обучения	Вид программы	Количество о человек	Количество групп
<i>Художественная направленность</i>					
1.	«Мастерица»	1	авторская	15	1
2.	«Рукодельница»	1	авторская	11	1
3.	«Звенящий санквылтап»	1	авторская	13	1
4.	Фольклорный театр «Лылынг союм»	1	авторская	13	1
<b>Итого:</b>				<b>52</b>	<b>4</b>

Все 17 программ Центра авторские согласованы на педагогическом совете, имеют внешнюю рецензию, соответствуют специфике работы Центра, запросам детей и родителей, так же целям задачам программы развития

Основная цель образовательных программ заключается в создании благоприятных условий для сохранения, изучения культуры и искусства обско-угорских народов, формировании единого интеграционного культурно-образовательного пространства, индивидуализирующего образовательный маршрут каждого воспитанника; духовно богатой, творчески мыслящей личности, ориентированной на общечеловеческие

нравственные ценности, способной к успешной самореализации в условиях современного мира.

Основная цель образовательных программ заключается в создании благоприятных условий для сохранения, изучения культуры и искусства обско-угорских народов, формировании единого интеграционного культурно-образовательного пространства, индивидуализирующего образовательный маршрут каждого воспитанника; духовно богатой, творчески мыслящей личности, ориентированной на общечеловеческие нравственные ценности, способной к успешной самореализации в условиях современного мира.

Работа с детьми в Учреждении организуется в течение всего календарного года, включая каникулярное время.

Ребенок выбирает объединение по интересам и может заниматься одновременно в одном или двух объединениях. Численный состав зависит от направленности дополнительных общеобразовательных программ и года обучения и соответствует Законодательству РФ.

Занятия в объединениях могут проводиться по дополнительным общеобразовательным программам различной направленности.

Документ, определяющий концептуальные основы, направления и содержание деятельности Учреждения, организационные и методические особенности учебно-воспитательного процесса, а также его условия и результаты- это Образовательная программа .

Учреждение самостоятельно разрабатывает программу своей деятельности с учетом запросов детей, потребностей семьи, учреждений, детских и юношеских общественных объединений и организаций, особенностей социально-экономического развития региона и национально-культурных традиций.

Занятия в объединениях могут проводиться по программам одной тематической направленности, авторских, комплексных или интегрированных программам.

Главными критериями в оценивании состояния эффективности образовательной деятельности являются показатели уровня освоения обучающимися общеобразовательных программ и сохранение контингента.

Согласно роду своей деятельности, в качестве социальных партнеров Центра за отчетный период выступили:

- ✓ БУ ХМАО – Югры «Государственный художественный музей».
- ✓ БУ ХМАО – Югры «Этнографический музей под открытым небом «Торум Маа».

✓ БУ ХМАО – Югры «Обско-угорский институт прикладных исследований и разработок».

✓ ФГБОУ высшего профессионального образования «Югорский государственный университет».

✓ АУ ПО ХМАО – Югры «Ханты-Мансийский технологический педагогический колледж»;

✓ БУ ХМАО – Югры «Объединенная редакция национальных газет «Луима серипос» и «Ханты ясанг».

✓ БУ ХМАО – Югры «Театр обско-угорских народов «Солнце».

✓ БУ ХМАО – Югры «Реабилитационный центр для детей и подростков с ограниченными возможностями «Лучик».

✓ Казенное учреждение ХМАО – Юры «Детский противотуберкулезный санаторий им. Е.М. Сагандуковой».

✓ МБОУ «Начальная общеобразовательная школа №1».

✓ МБОУ «Средняя общеобразовательная школа №3».

✓ МБДОУ «Детский сад № 11 «Радуга».

✓ МБДОУ Центр развития ребенка – детский сад № 8 «Солнышко».

✓ МБДОУ «Детский сад общеразвивающего вида с приоритетным осуществлением деятельности по социально-личностному направлению развития детей № 19 «Серебряные крылышки».

✓ МБОУ ДОД «Детская школа искусств и народных ремесел».

✓ МБОУ ДОД «Дом детского творчества».

✓ МБОУ дополнительного образования детей «Станция юных натуралистов».

Работа с социальными партнерами осуществлялась по следующим направлениям:

- разработка и реализация образовательных программ;
- совместная организация и проведение мероприятий городского, регионального, окружного значения;

- оказание консультации по языкам, культуре и искусству обско-угорских народов;

- консультация в области разработки и проведении занятий, мастер-классов, творческих мастерских, музыкальных гостиных в области культуры и искусства обско-угорских народов.

- организация экскурсий и творческих встреч на безвозмездной основе;

- предоставление учреждениями дополнительных помещения для проведения мероприятий на безвозмездной основе с целью популяризации, трансляции культуры и искусства обско-угорских народов.

Образовательная деятельность центра направлена на удовлетворение потребностей и запроса населения города Ханты-Мансийска и Ханты-Мансийского автономного округа – Югры. Большой интерес вызывают такие направления как: инструментальная музыка, танцы обско-угорских народов;



декоративно-прикладное искусство; родные языки; изобразительное искусство; краеведение, народные промыслы и ремесла.

Результатом деятельности по реализации общеобразовательных программ центра является участие обучающихся в фольклорных фестивалях, конкурсах, выставках, форумах, на которых представляется культура народов ханты и манси. Здесь немаловажную роль играют педагоги: они являются не только организаторами образовательного процесса, но и участниками творческой деятельности как носители традиций, знатоки культуры и родного языка.

Работа с социальными партнерами осуществлялась по следующим направлениям:

- совместная организация и проведение мероприятий муниципального, регионального значения;
- оказание консультативной помощи по родным языкам и традиционной культуре обско-угорских народов;
- консультация в области разработки образовательных программ с этнокультурной составляющей, проведении: мастер классов, творческих мастерских, музыкальных гостиных в области культуры и искусства обско-угорских народов;
- организация экскурсий и творческих встреч на безвозмездной основе.

### **3. Кадровое обеспечение. Аттестация. Система повышения квалификации**

Педагогический коллектив Центра – это коллектив единомышленников, имеющий реальный потенциал для осуществления образовательного процесса в области изучения родных языков (хантыйского (каз. диалект), мансийского), культуры обско-угорских народов на достаточно высоком уровне и имеющие существенный опыт работы в системе дополнительного образования детей. Педагогический коллектив среднего возраста. Он находится в той категории, где имеет место рост творческого потенциала и педагогического мастерства.

Моложе 25 лет	25-35 лет	35-45 лет	45-55 лет	Пенсионного возраста	Из них женщин
-	1	4	7	1	1

Одним из важнейших условий, обеспечивающих стабильную деятельность Центра, признаётся наличие в нём специалистов по различным направлениям. Текучесть кадров отсутствует, укомплектованность – 100%. Нагрузка специалистов распределилась следующим образом:

В учреждении 2018-2019 учебный год педагогический процесс осуществляли 12 педагогических работников. Из них 12 имеют высшее

образование (100 %), 9 педагогов имеют высшую квалификационную категорию (75 %) и 3 – первую квалификационную категорию (25 %).

### Квалификация педагогических кадров (педагог дополнительного образования)

Без категории (2-ая категория)		1-я категория		Высшая категория	
кол-во	%	кол-во	%	кол-во	%
-	-	3	25	9	75

В 2018-2019 учебном году аттестацию прошли два человека: на первую кв. категорию – Миронова В.Б., подтвердила высшую квалификационную категорию – Молданова Г.С.

В текущем учебном году аттестовалось 2 педагога. Из 12 педагогических работников 2 являются основными работниками, 9 – внутренних совместителей, 2 – внешних совместителя.

### Педагогический стаж

Учебный год	До 5 лет		От 5 до 10 лет		От 10 до 15 лет		Свыше 15 лет		Свыше 25 лет	
	КОЛ-ВО	%	КОЛ-ВО	%	КОЛ-ВО	%	КОЛ-ВО	%	КОЛ-ВО	%
2018/2019	-	-	-	-	-	-	2	17	10	83

Из общего числа педагогических работников (12 чел.) в коллективе работают специалисты, имеющие следующие звания:

Кандидат педагогических наук – Белявская И.Б.;

Лауреат премии ХМАО – Югры «За вклад в социально-экономическое развитие автономного округа» – Хозяинова Т.С.;

Лауреат премии ХМАО – Югры «За развитие культуры малочисленных народов Севера» – Меров В.С.

В 2018-2019 учебном году Решиков А.А стал обладателем Премии Губернатора «За вклад в развитие межэтнических отношений в ХМАО-Югре».

Повышение квалификации и профессионального мастерства педагогов в отчетном году осуществлялось через обучение на курсах повышения квалификации, семинарах, посещение и проведение мастер-классов и открытых занятий, мероприятий. В итоге за отчетный период свою квалификацию повысили 8 педагогов.

В течение учебного года учреждение посещало 586 обучающихся в возрасте от 5 до 35 лет.

### 4. Контингент обучающихся

Контингент обучающихся относительно стабилен, движение происходит по уважительным причинам и не вносит дестабилизацию в организацию учебно-воспитательного процесса.

### **Занятость обучающихся**

В МБУ ДО «ДЭКОЦ» в различных творческих объединениях добровольно и бесплатно занимаются дети г.Ханты-Мансийск в возрасте от 5 до 18 лет и старше. Центр реализует авторские интегрированные, разноуровневые дополнительные общеобразовательные программы 4 направленностей. Общая численность детей на начало года и на конец учебного года сохранена 100%: 586 обучающихся.

### **Сохранность контингента**

Анализ движения и сохранности контингента в течение учебного года был проведен трижды-сентябрь, декабрь и май месяцы. На начало учебного года было скомплектовано 53 группы с общим охватом детей- 586. На конец 2017-2018 учебного года, согласно анализу контингента, в Центре обучалось 586 человек в 57 группах.

### **Динамика изменения количества обучающихся**

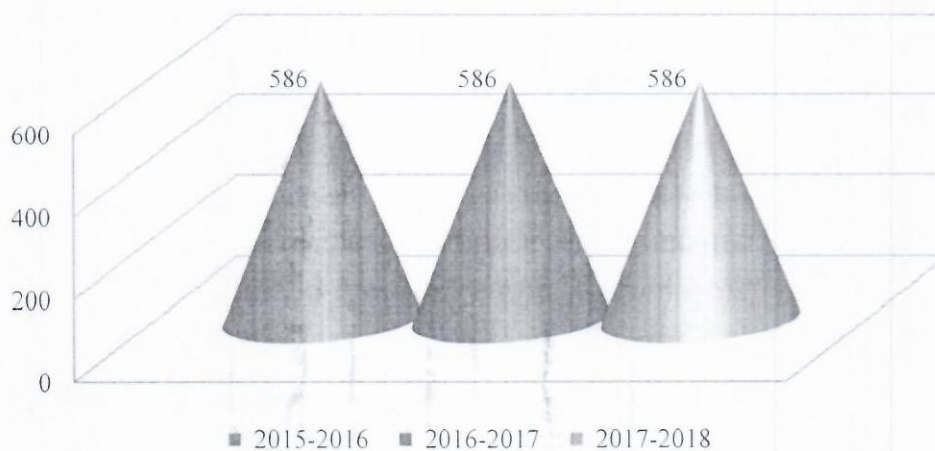

Контингент детей по списочному составу составляют:

- Дошкольники – 194 чел. (33,1 %)
- Начальное звено – 324 чел. (55,2 %)
- Среднее звено – 35 чел. (6 %)
- Старшее звено – 20 чел. (3,5 %)
- Старше 18 лет – 13 чел (2,2%)

## Показатель численности по ступеням образования

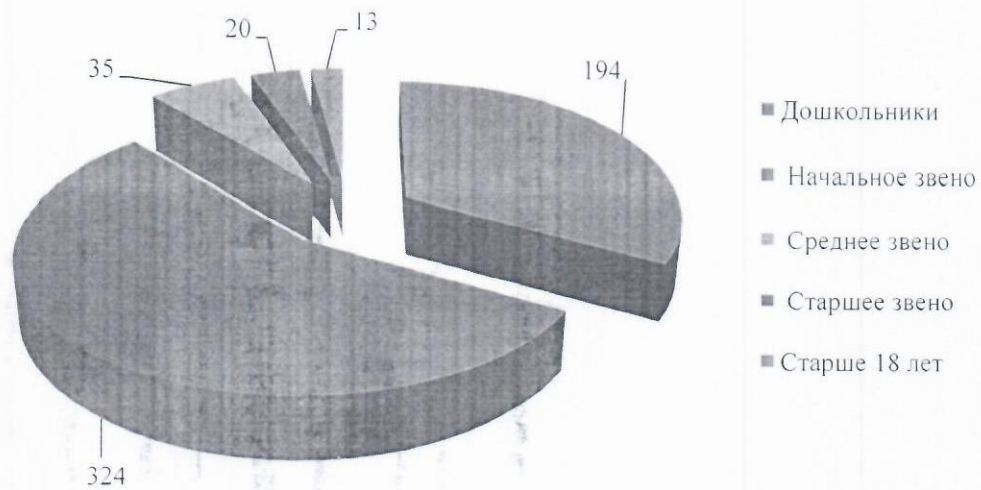

В 2018-2019 учебном году 586 обучающихся по программам дополнительного образования центра, из них 330 девочек, 256 мальчиков. Гендерный состав обучающихся показывает преимущественное преобладание девочек.

## Охват обучающихся в социальном партнерстве

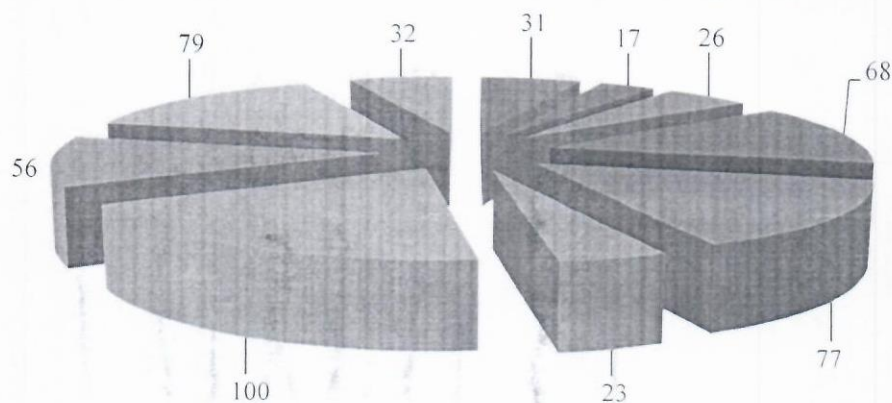

- Детский противотуберкулезный санаторий им. Е.М. Сагандуковой
- Центр социальной помощи семье и детям «Вега»
- Реабилитационный центр «Лучик»
- МБОУ НОШ №11
- МБОУ СОШ № 4
- МБОУ СОШ № 6
- МБДОУ «Детский сад № 11 «Радуга»
- МБДОУ «Детский сад № 10 «Голубок»
- МБДОУ «ЦРР-Детский сад № 8 «Солнышко»
- МБДОУ «Детский сад комбинированного вида № 19 «Серебряные крылышки»

В 2018-2019 учебном году центр в процессе сетевого взаимодействия обучающиеся было задействовано 509 обучающихся

Так же основным показателем является участие, обучающихся в фестивалях, в фольклорных мероприятиях, конкурсах, выставках, отчетных концертах.

### 5.Результативность образовательной деятельности

Наиболее действенным механизмом управления качеством образования является мониторинг, в 2018-2019 учебном году в центре продолжена работа по системе мониторинговых наблюдений, которые представляют собой мониторинг развития личности и мониторинг результатов обучения. Мониторинг развития личности оценивает следующие качества личности обучающегося:

- активность, организаторские способности;
- коммуникативные навыки, коллективизм;
- ответственность, самостоятельность, дисциплинированность;
- нравственность, гуманность;
- креативность, склонность к исследовательской деятельности.

Мониторинг результатов обучения по образовательным программам оценивает следующие показатели:

- уровень теоретической подготовки;
- уровень практической подготовки;

- основные обще учебные компетентности;
- достижения воспитанников.

Педагоги приняли участие в более чем 60 мероприятиях различного уровня, что является хорошим показателем активности и заинтересованности работников в совершенствовании своей деятельности и распространении собственного опыта работы.

В текущем учебном году на муниципальном этапе конкурса «Сердце отдаю детям» приняла участие Белявская Ирина Борисовна – педагог дополнительного образования.

Молданова Галина Сергеевна педагог дополнительного образования приняла участие в региональном этапе профессионального мастерства «Учитель родного языка и литературы – 2018». Педагоги получили Диплом участника.

В 2018-2019 учебном году активизировалась деятельность по обобщению и распространению опыта педагогов. Так, на сайте организации ежегодно пополняется электронное Портфолио.

Созданы все условия для формирования духовно-нравственного и патриотического воспитания обучающихся, педагогами центра закладываются основы понимания культуры и языков обско-угорских народов, на занятиях изучается историческое прошлое народа, его наследия. Все общеобразовательные программы с этнокультурной составляющей. Так, на занятиях краеведения реализуется 4 образовательные программы – «По тропинкам Югры», «Луи маа», «Наш родной Югорский край» и «Родные просторы». Три программы «Сорни ясанг», «Вит сам», «Этвит сам» направлены на углубленное изучение родных языков хантыйского и мансийского.

Одним из самых востребованных объединений является Студия раннего развития «Вит сам» (Капелька), где занимаются самые маленькие обучающиеся и будущие хранители традиций коренных народов Югры. В объединении интегрируется родной мансийский язык, декоративно-прикладная и изобразительная деятельность. Обучающиеся знакомятся с культурой и искусством обско-угорских народов и постепенно находят то направление, которым будут заниматься более углубленно в будущем.

Сложность организации работы объединений состоит в том, что в группах занимаются дети с разной степенью развития способностей и подготовленностью, нередко новые обучающиеся зачисляются в объединение в середине учебного года. Поэтому образовательный процесс строится на основе ведущих принципов деятельности – индивидуализации и дифференциации процессов работы с детьми, творческого сотрудничества детей и взрослых, комплексного подхода к постановке и решению задач образования, воспитания и развития личности, сочетание индивидуальных, групповых и массовых форм работы. Такой подход позволяет детям справляться с поставленными задачами, достигать успеха, что важно для поддержания интереса к традиционной культуре народов ханты и манси.

В течение учебного года ведется работа по учету контингента воспитанников. Собранный информация позволяет учитывать социальные особенности воспитанников при проведении занятия, а также оказывать помощь при необходимости. Из общего состава детей оставшихся без попечения родителей – 8, детей из малообеспеченных семей – 43, дети из многодетных семей – 25, дети безработных родителей – 11.

Продолжена работа по реализации программ «Здоровье», «Мы вместе», «Одаренные дети».

Программа «Здоровье» предполагает реализацию через три основных направления:

- формирование у детей здоровьесберегающей грамотности – проведение занятий с воспитанниками по передаче знаний и формированию умений сохранения и укрепления здоровья, в том числе традиционных способов врачевания.

- здоровьесберегающий подход в дополнительном образовании, под которым подразумевается системная организация элементов: расписание занятий в соответствии с гигиеническими нормами, физиологически грамотное построение и педагогически рациональная организация занятий, использование активных методов обучения, физкультурные минутки, гимнастика для глаз в объединениях декоративно-прикладного искусства;

- оздоровительная работа в организации массовых мероприятий, проведение национальных видов спорта и народных игр, так, за учебный год были проведены следующие мероприятия: окружной традиционный праздник «Вороний день», городской конкурс молодых семей «Папа, мама, я – обско-угорская семья», проведение национальных видов спорта «Югорские забавы» на площади города в рамках мероприятий «Проводы русской зимы», «День весны и труда», «Программа выходного дня», проведение занятий по народным играм в детских садах, школах, реабилитационном центре, противотуберкулезном санатории.

- Программа «Мы вместе» предполагает реализацию мероприятий через следующие формы работы воспитанников и родителей:

- индивидуальные формы: консультации для родителей, посещение семей воспитанников, родительские собрания по темам: «Развитие творческого потенциала ребенка», «Традиционная система воспитания обско-угорских народов», «Социальное партнерство педагогов и родителей»;

- групповые формы: деятельность Совета организации «Лылынг союз», куда входят представители от родителей, общественное объединение «Угорское наследие»;

- массовые формы: проведение мероприятий «Здравствуй, Лылынг союз!», «Омакве, анкые», конкурса «Папа, мама, я – обско-угорская семья», традиционных праздников «Вороний день», «День трясогузки», национальных видов спорта, конференций, «Помним».

Ежегодно на базе центра организуется лагерь с дневным пребыванием детей в осенний, весенний и летний периоды. В это время реализуются различные программы.

В 2018-2019 учебном году на базе МБУ ДО «ДЭКОЦ» были организованы 3 смены лагеря с дневным пребыванием детей «Мань пора» («Детство»):

- летний период: 3 - 27 июня 2018 г., охват детей-30 человек.
- осенний: 31 октября-04 ноября 2018 г., охват детей-20 человек;
- весенний: 27-31 марта 2019 г., охват детей-30 человек;

Сохранность контингента остаётся стабильной. Высокий показатель сохранности контингента обучающихся по центру в целом, обусловлен рядом факторов: профессиональным уровнем педагогов, учётом интересов социальных заказчиков – детей и родителей, созданием комфортных условий для обучения и отдыха детей, организацией культурно-массовой деятельности, а также наличием системы контроля полноты реализации образовательных программ на уровне объединений.

Комплекс мероприятий в данном направлении позволил сделать вывод о том, что полнота реализации программ за учебный год по Центру в целом составило 100 %. Широкий спектр дополнительных общеобразовательных программ на данный момент в полном объёме удовлетворяет образовательные потребности социума. Мониторинг образовательного процесса показал, что во всех объединениях обучающиеся успешно освоили программный материал.

### *Мониторинг образовательного процесса и его результативность* **Характеристика контингента**

Качество функционирования образовательного процесса	Количество детей	
	2017 год	2018 год
Общее количество обучающихся	586	586
Количество детей – участников общественных мероприятий	394	402
В том числе количество детей – победителей фестивалей, конкурсов	61	38
Количество детей-сироты/опекаемые	8	8
Количество из многодетных семей	25	25
Количество детей из малообеспеченных семей	43	43
Количество безработных родителей	11	11
Количество детей из КМНС	147	158

### *Качество результатов образования* **Динамика показателей участия обучающихся в мероприятиях**



Уровень конкурсного мероприятия	Количество участников		
	2016	2017	2018
Городской	155	393	256
Окружной	151	177	156
Региональный	10	18	28
Всероссийский	76	7	9
Международный	12	2	3
<b>Всего участников / % от общего числа</b>	<b>404 / 68,9%</b>	<b>451</b>	<b>452</b>

### Динамика количество участников, получивших призовые места

Уровень конкурсного мероприятия	Количество наград		
	2016	2017	2018
Городской	18	22	16
Региональный	6	6	10
Всероссийский	13	7	9
Международный	2	-	3
<b>Всего призеров / % от общего числа</b>	<b>39 / 5,3%</b>	<b>35 / 7,7%</b>	<b>38 / 7,9%</b>

Обучающиеся продемонстрировали свой талант в **20** конкурсах фестивалях, соревнованиях городского, окружного, всероссийского и международного уровня:

- 26 обучающихся отмечены дипломами 1 – 3 степени **городского, окружного и регионального** уровня;
- 9 обучающихся отмечены дипломами 1 – 3 степени **всероссийского** уровня;

Итого, призовые места распределились следующим образом:

- международный уровень конкурсов – 3 человека;
- российский уровень конкурсов- 9 человек;
- региональный уровень конкурсов- 7 человек;
- муниципальный уровень -16 человек.

### Образовательная среда

Качество условия образовательного процесса	2017	2018	2019
Наличие программного обеспечения (%)	100%	94%	100%
Уровень материально-технической базы (%)	100%	86%	100%
Количество педагогов,	8/61,5	14/100	8/61,5

повысивших квалификацию (чел. / %)			
Количество авторских образовательных программ	16	16	16
Количество научно-методических публикаций (шт.)	1	2	1
Число победителей конкурсов педагогического мастерства из числа сотрудников (чел. / %)	1	3/19	1
Количество педагогов организующих исследовательскую деятельность с обучающимися (чел. / %)	13/100	13/93	13/100

### **Достижения обучающихся, участвовавших в фестивалях, конкурсах, смотрах, выставках**

Участие воспитанников в конкурсах, фестивалях, смотрах, выставках по различным направлениям деятельности организуются с целью:

- социальной поддержки детских этнографических и вторичных коллективов аутентичного исполнения и аутентичного костюма;
- популяризации традиционной народной культуры, аутентичного фольклора, в первую очередь, среди самих участников Фестиваля, а также среди широкой детской аудитории;
- сохранения и восстановления прерванных самобытных традиций на местах;
- выявления и популяризации талантливых, ярких, самобытных детских коллективов и руководителей, оказания им практической помощи и поддержки;
- налаживания творческих связей между коллективами разных регионов Сибири и вне её; пополнения фонотеки записей детского аутентичного фольклора.

### **Достижения обучающихся**

Достижения	Дата	Наименование конкурса
1 место – 1 чел. 2 место – 27 чел	апрель, 2019	Всероссийский конкурс для педагогов, родителей и детей (школьников и дошкольников) «Твори! Участвуй! Побеждай!»
2 место – 2 чел. Специальный диплом – 1 чел.	апрель, 2019	Региональный конкурс творческих работ «Голоса книг писателей Югры»
1 место – 24 чел. 2 место – 1 чел.	май, 2019	Всероссийский конкурс «Педагогика-21 век»

3 место – 25 чел.		
1 место – 1 чел. 2 место – 1 чел.	май, 2019	Городской конкурс «Живой мир тайги в сказаниях Югры»
2 место	Апрель, 2019	Окружной детский видеоконкурс на лучшее выразительное чтение стихов и прозы обско-угорских поэтов и писателей на хантыйском и мансийском языках «На родной земле»
1 место	Апрель, 2019	Региональном конкурсе творческих работ «Югра литературная»
1 место	апрель 2019	Региональный конкурс «Югра литературная» в номинациях «Выразительное чтение»
1 место 2 место	май 2019	Городская выставка-конкурс «Финно-угорская кукла»,
1 место ансамбль 2 место, фольк коллектив	май 2019	Всероссийский фестиваль искусств «Академия солнца»
Диплом 1 степени 2 степени Диплом 1 степени Ансамбль Диплом 3 Фольклорный коллектив	Декабрь 2018	Окружной смотр-конкурс фольклорного, танцевального, инструментального песенного творчества обско-угорских народов «Салыкве»
1 место	Ноябрь 2018	Городской конкурс декоративно-прикладного искусства «Обско-угорские мотивы в образе куклы».
<b>Итого:</b>	победителей 157 чел. (27%)	

В 2018 году получили несколько призовых мест в различных конкурсах, фестивалях.

#### Динамика показателей участия обучающихся в мероприятиях за 2018-2019 уч. год

Уровень конкурсного мероприятия	Количество участников	Количество призов
Городской	256	16
Региональный	72	7

Всероссийский	2	9
Международный	2	3
<b>Всего участников</b>	<b>332</b>	<b>35</b>

Следует признать учебно-воспитательный план мероприятий реализованным, так как все запланированные мероприятия были выполнены в полном объеме. В мероприятиях приняли участие 2200 детей, это не только обучающиеся объединений центра, но и других образовательных учреждений. Количество участников мероприятий увеличилось с прошлого года на 15%.

В течение учебного года воспитанники центра приняли участие в более 36 городских и окружных мероприятиях (фестивалях, выставках, конференциях и др.).

### **6. Самооценка методической деятельности**

В 2018-2019 учебном году в целях прогнозирования развития образовательной системы МБУ ДО «ДЭКОЦ» реализовывался план методической работы и программы деятельности методистов и педагогов организации.

Планирование методической деятельности осуществлялось согласно общей методической теме – «Мониторинг как средство повышения качества образования».

#### **Цель методической работы на 2018-2019 учебном году:**

- обеспечение качества образовательного процесса в дополнительном образовании.

#### **Задачи:**

- продолжить работу по совершенствованию действующих образовательных программ и созданию новых;
- стимулировать участие педагогов в конкурсах профессионального мастерства как средства повышения социальной и профессиональной активности педагогов.

Методическая работа включала:

- коллективные;
- групповые;
- индивидуальные формы работы с педагогами.

Инновационной деятельностью в рамках проекта «Современная этническая образовательная система, основанная на традициях обско-угорских народов»

В 2018-2019 учебном году согласно Приказу Департамента образования и молодежной политики Ханты-Мансийского автономного округа – Югры от 5 октября 2017 года № 1505 «О присвоении статуса региональной

инновационной площадки» на базе МБУ ДО «ДЭКОЦ» начала деятельность региональная инновационная площадка в рамках проекта «Современная этническая образовательная система, основанная на традициях обско-угорских народов».

**Целью инновационной деятельности является:**

1. Создание условий для развития этнокультурного образования в городе через интеграцию дополнительного и общего образования, позволяющей в дальнейшем обеспечить систему непрерывного образования детей из числа коренных малочисленных народов Севера.
2. Воспитание и социализация детей в условиях этнокультурной образовательной среды по образовательным программам Центра.
3. Обеспечение качества дополнительного образования позволяющей сохранить культуру, традиции и языки обско-угорских народов.

**Основные задачи:**

1. Создание условий для развития этнокультурного образования в столице через интеграцию дополнительного и общего образования, позволяющей в дальнейшем обеспечить систему непрерывного образования;
2. создание правовых условий для осуществления взаимных услуг;
3. реализация образовательных программ, плана мероприятий в области популяризации культуры, родных языков коренных народов;
4. воспитание и социализация детей в условиях этнокультурной образовательной среды по образовательным программам Центра.
5. Обеспечение качества дополнительного образования позволяющей сохранить культуру, традиции и языки обско-угорских народов.

Основными **направлениями деятельности** региональной инновационной площадки являются:

1. Организационно-управленческое сопровождение
2. Научно-методическое сопровождение
3. Совершенствование системы подготовки и повышения квалификации педагогических работников
4. Создание печатных и электронных образовательно-информационных ресурсов
5. Сотрудничество образовательных организаций, семьи, учреждений социума

В рамках этого направления были организованы и проведены мероприятия просветительского, образовательного характера, направленных на сохранение и развитие родных языков, нематериального культурного наследия коренных малочисленных народов Севера, это:

С каждым годом наблюдается динамический прирост участников мероприятий.

Муниципальный этап олимпиады школьников города Ханты-Мансийска Ханты-Мансийского автономного округа – Югры по родным языкам и литературе коренных малочисленных народов Севера по родному (хантыйскому, мансийскому) языку и родной литературе проводился в г. Ханты-Мансийске 20 декабря 2017 г. на базе центра.

Программа проведения олимпиады предусматривала приветственное слово, инструктивная беседа, работа жюри по проверке заданий и подведению итогов, разбор олимпиадных работ.

Классы	Общее количество участников	Количество мальчиков	Количество девочек	Количество победителей	Количество призеров
11 класс	0	0	0	0	0
10 класс	2	0	2	1	1
9 класс	2	2	0	0	0
8 класс	1	1	0	0	1
7 класс	1	0	1	0	1
<b>Итого:</b>	<b>6</b>	<b>3</b>	<b>3</b>	<b>1</b>	<b>3</b>

Все участники олимпиады подготовлены педагогами Центра.

<b>ВСЕГО</b>	<b>7 класс</b>	<b>8 класс</b>	<b>9 класс</b>	<b>10 класс</b>	<b>11 класс</b>	<b>Всего</b>
<b>Из них из:</b>						
учреждения дополнительного образования	1	1	2	2	0	6
общеобразовательных школ	0	0	0	0	0	0
общеобразовательных школ с углубленным изучением отдельных предметов	0	0	0	0	0	0
лицеев	0	0	0	0	0	0
гимназий	0	0	0	0	0	0
<b>Итого:</b>	<b>1</b>	<b>1</b>	<b>2</b>	<b>2</b>	<b>0</b>	<b>6</b>

Результаты олимпиады **муниципального этапа:**

– ученица 10 класса Федоркив Мария Степановна заняла 1 место.

Формирование ценностного отношения к духовному наследию коренных малочисленных народов Севера не проходит без таких ставших традиционными конкурсами:

- Городской конкурс по декоративно-прикладному искусству «Обско – угорские мотивы в образе куклы» (ноябрь-декабрь) – 58 человек;

Ежегодно увеличивается число участников этих конкурсов, а фонд выставочных работ становится интереснее и креативнее, так как используются современные технологии и материалы.

## 7. Заключительные выводы по результатам самообследования

Разрабатываются и апробируются нормативно-правовые и организационно-педагогические условия:

1. Пополняется научно-методическая база центра.

2. Расширяются партнерские связи центра, появились партнеры в статусе РИП (региональные инновационные площадки) по обмену передового опыта в трансляции традиционной культуры и родных языков.

3. Совершенствуется содержание дополнительного образования на основе его соответствия современным тенденциям, национально-культурным особенностям обских угров.

4. Внедряются в образовательный процесс новые образовательные информационно-коммуникационные технологии, элементы народной педагогики обских угров, используется в полной мере фольклор, литература коренных народов Севера.

5. Обеспечиваются условия для культурно-просветительского роста молодежи, родителей и общественности.

6. Разрабатываются краткосрочные модульные программы по родным языкам и культуре, долгосрочные углубленные программы с погружением в языковую среду дополнительного образования детей.

7. Привлекаются носители культуры, языка, научные сотрудники в области родных языков, культуры обско-угорских народов к разработке учебных программ, учебных пособий, научной, методической, справочной литературы, аудио-, видео продукции, компьютерных программ, баз данных, технических средств обучения.

8. Совершенствуется материально-техническая база Центра.

9. Привлекается профессорско-преподавательский состав, научные работники, методисты, педагоги столицы, региона ХМАО – Югры к участию в научно-практической конференции, семинарах, круглых столов, в мероприятиях центра и т.д.

### Заключение

Деятельность коллектива МБУ ДО «ДЭКОЦ» ориентирована на исполнение Федерального закона «Об образовании в Российской Федерации», Концепции развития дополнительного образования детей, ХМАО-Югры, программы развития учреждения.

Выстроенная стратегия деятельности Учреждения позволила добиться определённых управленческих и образовательных результатов, среди которых:

1. Наличие необходимых правоустанавливающих и нормативных документов.

2. Условия оказания муниципальной услуги «Реализация дополнительных общеразвивающих программ» соответствуют Федеральному закону от 29.12.2012 № 273-ФЗ «Об образовании в Российской Федерации»; «Санитарно-эпидемиологическим требованиям к устройству, содержанию и организации режима работы образовательных организаций дополнительного образования детей», утвержденным постановлением Главного государственного врача Российской Федерации от 04.07.2014г. №41; лицензионным требованиям.
3. Предоставление муниципальной услуги осуществляется для детей и взрослых на бесплатной основе по всем направлениям образовательной деятельности. Спектр образовательных услуг, предоставляемых Учреждением, удовлетворяет запросы детей, подростков, родителей (законных представителей).
4. Выполнение муниципального задания в течение 2018-2019 учебного года составляло 100%.
5. Сохранность контингента обучающихся в течение 2018-2019 учебного года и на 01.06.2019 - 100%.
6. Образовательные программы реализуются в полном объеме. Содержание программ соответствует целям и задачам Программы развития МБУ ДО «ДЭКОЦ», Образовательной программы Учреждения и запросам участников образовательного процесса. Обновление содержания образования осуществляется через мобильное урегулирование запросов обучающихся и родителей, социальный заказ.
7. Стабильность состава педагогического коллектива. Достаточно высокий уровень профессионального мастерства и квалификации педагогов соответствует лицензионным требованиям и обеспечивает условия для реализации образовательного процесса.
8. Обеспечена деятельность учреждения в открытом и доступном для ознакомления режиме.
9. Деятельность МУ ДО «ДДТ» осуществляется в режиме развития, вносятся локальные и модульные изменения как в содержание образования, так и в управленческую деятельность.

Исходя из вышеизложенного, следуют основные цели и задачи на 2019 - 2020 учебный год.

**Цель:** Создание эффективной развивающей творческой среды для удовлетворения разнообразных потребностей в дополнительных образовательных услугах как детей, так и родителей путем совершенствования образовательно-воспитательной системы и повышения профессионального мастерства педагогов.

**Задачи:**



1. Повышение уровня теоретической и практической подготовки педагогов, их ориентирование на достижение и поддержание высокого качества обучения и воспитания в МБУ ДО «ДЭКОЦ».
2. Совершенствование организации и качества воспитательных услуг по основным направлениям деятельности на основе компетентностного подхода.
3. Обеспечение образовательного процесса программными, методическими, диагностическими материалами, необходимыми для высокоэффективной образовательной деятельности.
4. Внедрение в практику деятельности современных социальных педагогических технологий.
5. Выявление, обобщение и трансляция передового педагогического опыта.
6. Обеспечение информационно-медийной безопасности обучающихся как одного из факторов гармоничного развития личности.
7. Повышение психолого-педагогической грамотности родителей.